

## 1. BUT

Cette spécification définit les matériels et les méthodes de conditionnement du porte-clips assemblé 47 voies TIMER hybride.

## 2. RÉFÉRENCES CONCERNÉES

953756-X

## 3. MATÉRIEL NÉCESSAIRE

- Carton réf. 973057-4
- Etiquette suivant spécification 107-15264.
- Ruban adhésif suivant spécification 107-15230.
- 1 intercalaire réf. 142764-1
- 1 intercalaire réf. 136868-1

## 4. CONDITIONNEMENT

1. Plier un intercalaire réf. 136868-1 suivant fig. 1a et 1b.

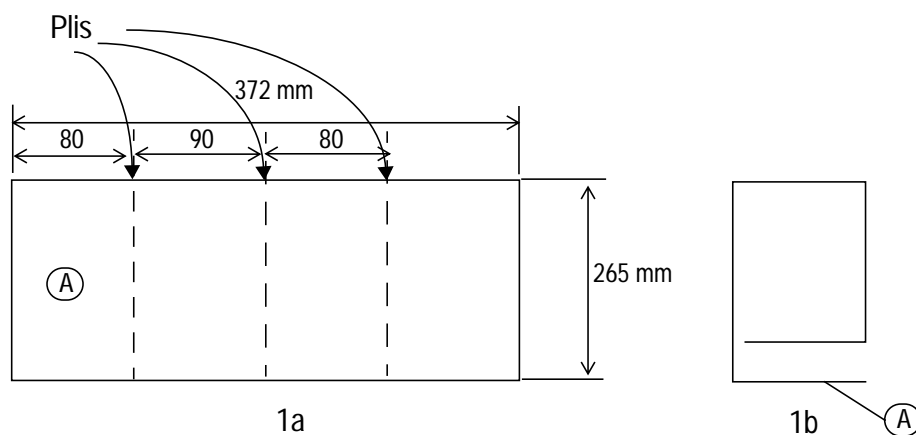

Figure 1- Pliage du carton.

2. Disposer un intercalaire réf. 142764-1 à plat au fond du carton.
3. Disposer 208 pièces en 8 couches de 26 pièces (voir figure 2).
4. Disposer l'intercalaire réf. 136868-1 plié suivant figure 2.

Rédigé par : R. PATIN

Date : 14 décembre 1999

Approuvé par : A. BEDNAREK

Date : 7 janvier 2000

EC EROO-8615-01

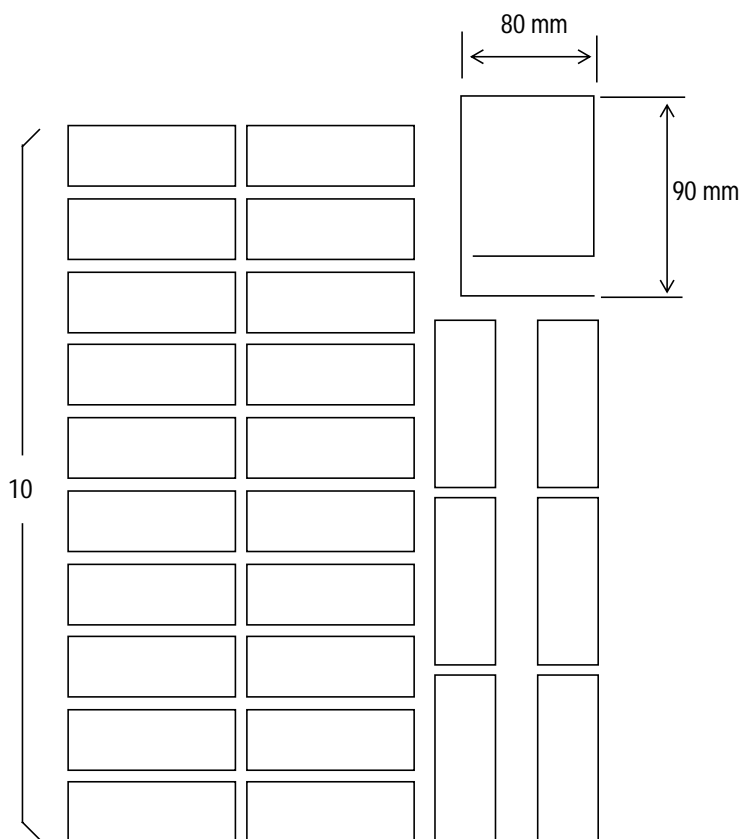

Figure 2- Disposition des porte-clips assemblés dans une couche.

## 5. QUALITÉ

Aucun point particulier.

## 6. EMBALLAGE

Suivant spécification 107-15230.

## 7. ÉTIQUETAGE

Sur chaque carton, apposer une étiquette suivant spécification 107-15264.

## 8. PALETTISATION

Suivant spécification 107-15219.

## 9. CONDITIONS PARTICULIÈRES

Aucune.