

vorläufiges Datenblatt

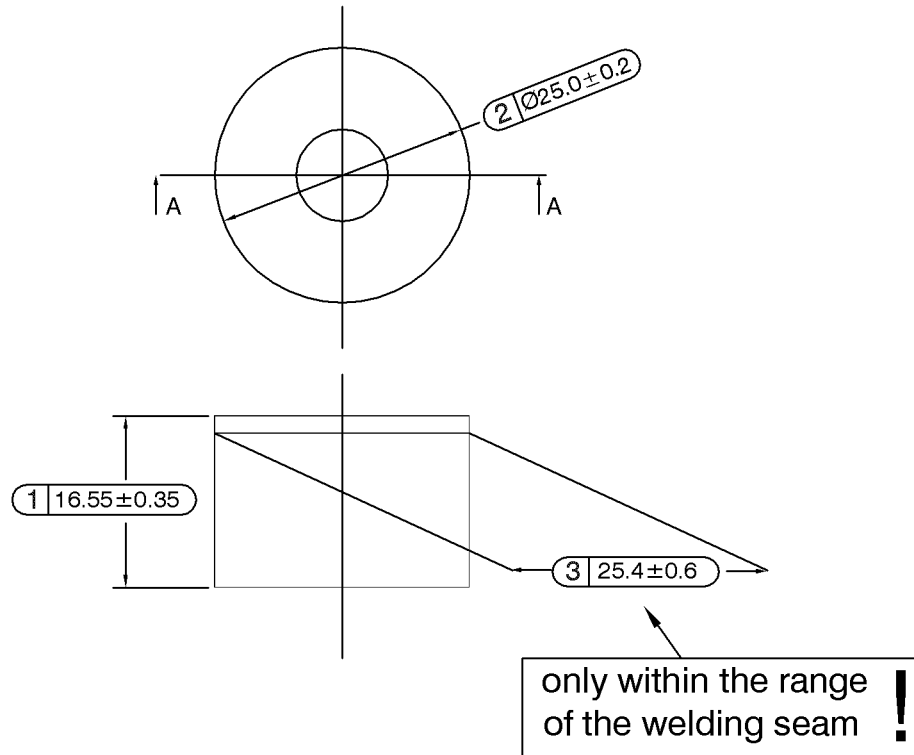

SECTION A-A

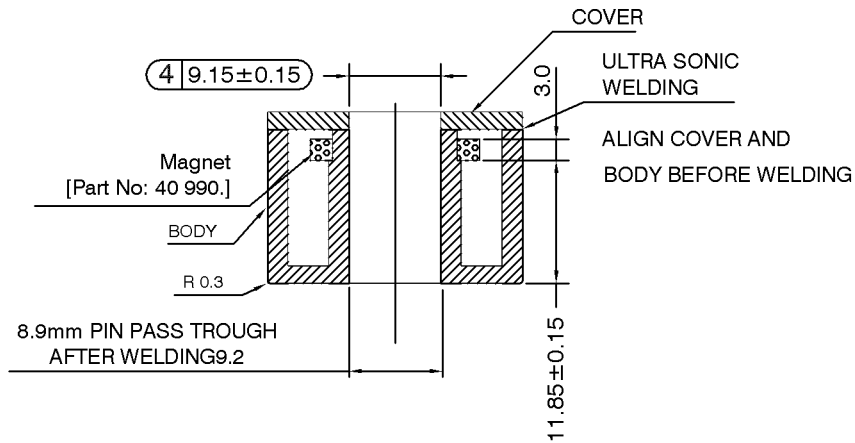

unspecified tolerances acc. to DIN ISO 2768-m



Europe: +49 / 7731 8399 0 | Email: info@meder.com
 USA: +1 / 508 295 0771 | Email: salesusa@meder.com
 Asia: +852 / 2955 1682 | Email: salesasia@meder.com

Artikel Nr.:
2500000010
 Artikel:
Floating magnet MS02-PP

Products for tomorrow...

vorläufiges Datenblatt

Produktspezifische Daten	Bedingung	Min	Soll	Max	Einheit
Schwimmermaterial		PP opaque			
Schwimmengewicht		4,15		4,36	g

Mag. Werte DIN IEC 60404-8-1	Bedingung	Min	Soll	Max	Einheit
Magnetisches Moment	gemessen mit MS150	4	4,95	5,9	E-6 Vs cm

Änderungen im Sinne des technischen Fortschritts bleiben vorbehalten

Neuanlage am: 30.10.08
 Letzte Änderung

Neuanlage von: ALICHTENSTEIN
 Letzte Änderung :

Freigegeben am:
 Freigegeben am:

Freigegeben von:
 Freigegeben von:

Version: 07